



Il vuoto è la dimensione dove la materia prende forma.

BRIOMOULD
Stampi per l'industria



Dal 1997 Made in Italy ed eccellenza nella produzione di stampi per pressofusione di alluminio, magnesio e iniezione di plastica.
Due generazioni e una totale vocazione alla perfezione di ogni singolo stampo.
5000 mq coperti di tecnologia, flessibilità e cura artigianale.
Esperienza referenziata nella produzione di stampi per tutti gli ambiti industriali.
Consulenza tecnica e preventivi dettagliati e precisi in tempi contenuti.
Partnership e qualità di relazione per soluzioni in linea con gli obiettivi produttivi.
Consegna garantita con tempi di produzione monitorati durante l'avanzamento.

Eccellenza nella produzione di stampi per l'industria



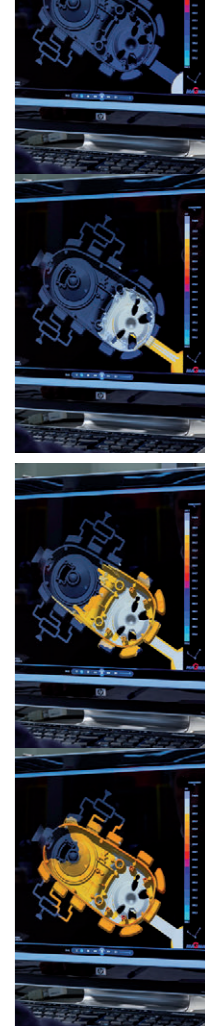

Qualità nel progetto dall'idea alla perfezione del getto

- Consulenza e verifica di fattibilità del progetto dello stampo.
- Consulenza per la migliore produttività degli stampi per pressofusione e iniezione.
- Analisi ed industrializzazione dell'idea progettuale del cliente.
- Prototipazione rapida con diversi materiali.
- Simulazione di riempimento e funzionalità degli stampi.
- Costante aggiornamento e formazione tecnica.
- Progettazione e produzione di stampi per pressofusione anche con capitolato interno.



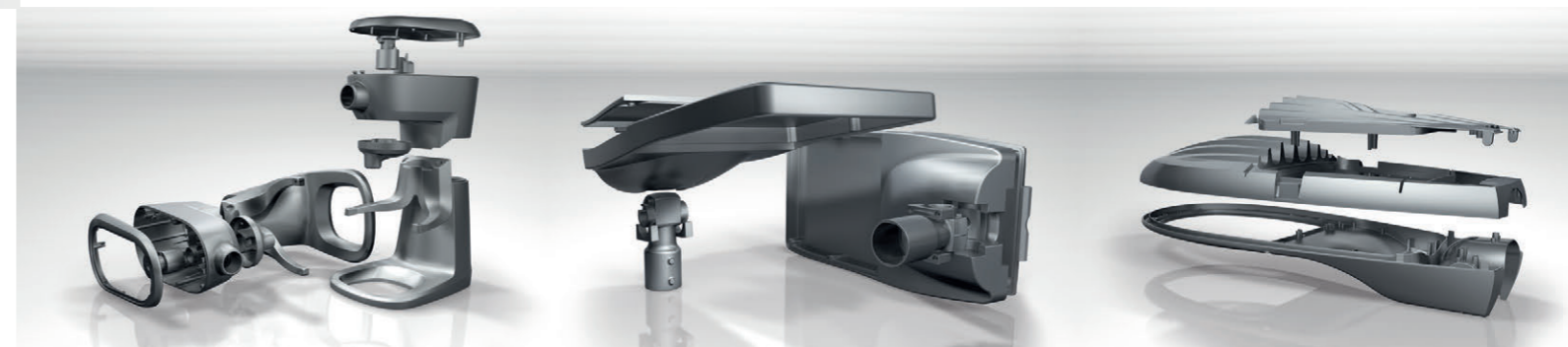
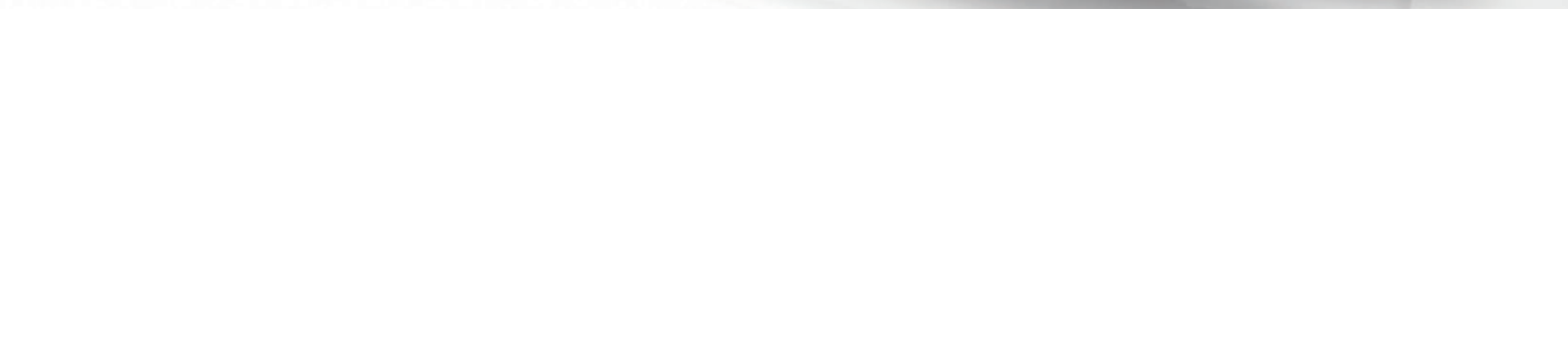
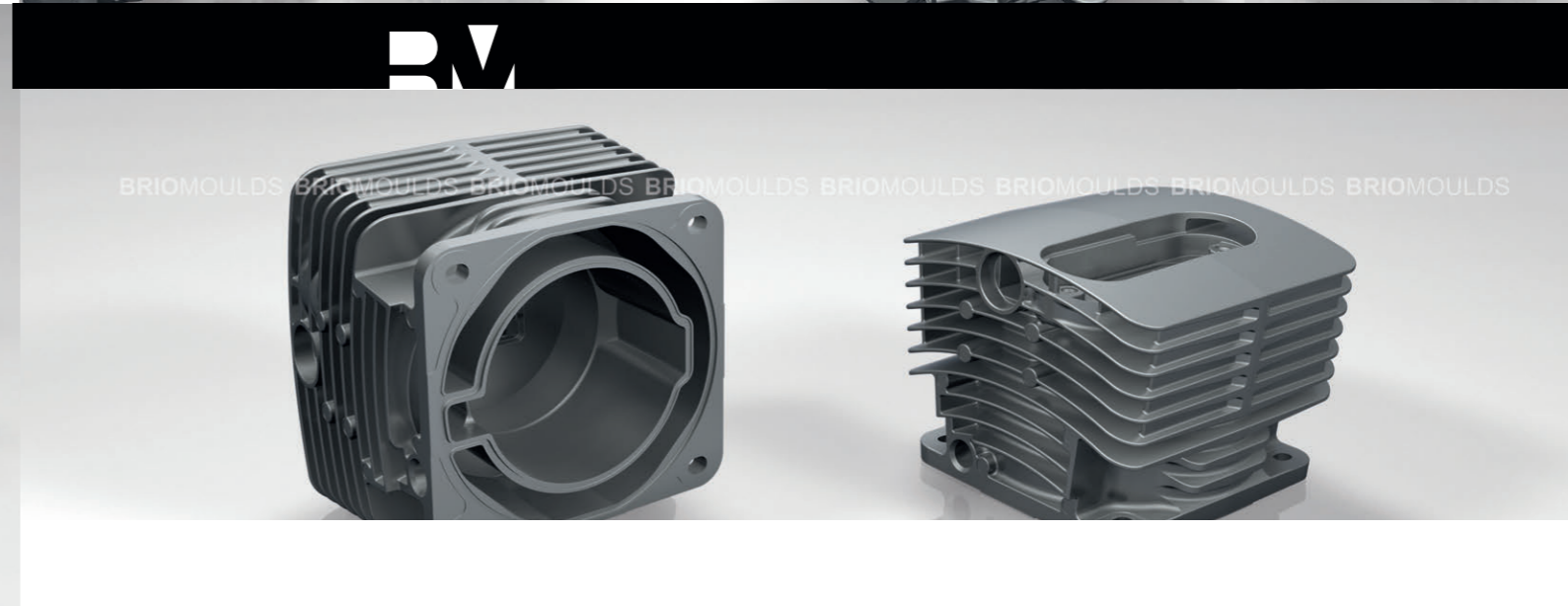
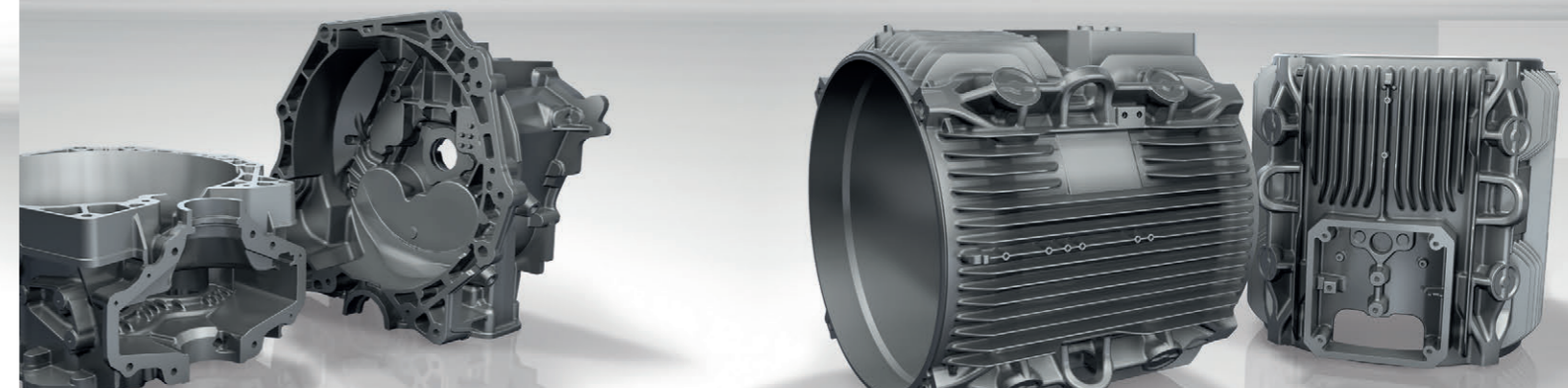
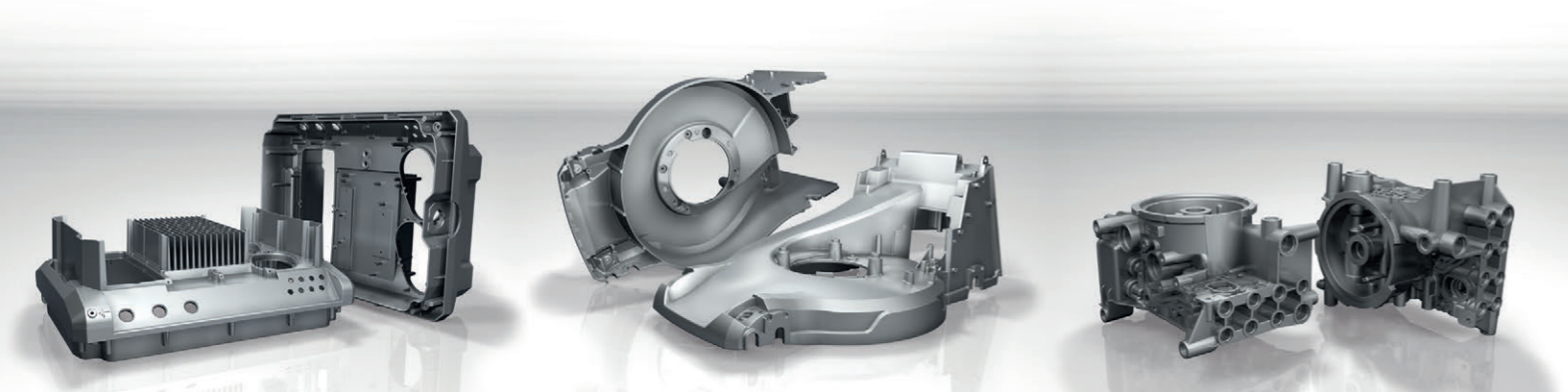

Stampi per getti da pressofusione e iniezione per tutti i settori industriali.





Produzione di stampi per pressofusione di alluminio e magnesio e per iniezione di materie plastiche per presse da 50 a 3000 ton.
Sette sistemi di sollevamento con doppio argano fino a 48 ton.
Campionature e pre-serie per produzioni in pressocolata.

Qualità in ogni produzione per stampi ad elevata efficienza e durabilità





Qualità in ogni lavorazione per la massima precisione dello stampo

Centri di produzione automatici ad altissima precisione per la produzione di stampi con campi di lavoro fino a 5,5 mt.
Centri di lavoro ad alta velocità a 3-4-5 assi con campi di lavoro fino a 1,5 mt.
Professionalità specializzata ed elevata competenza tecnica.
Costanti investimenti per il raggiungimento di elevati standard produttivi.



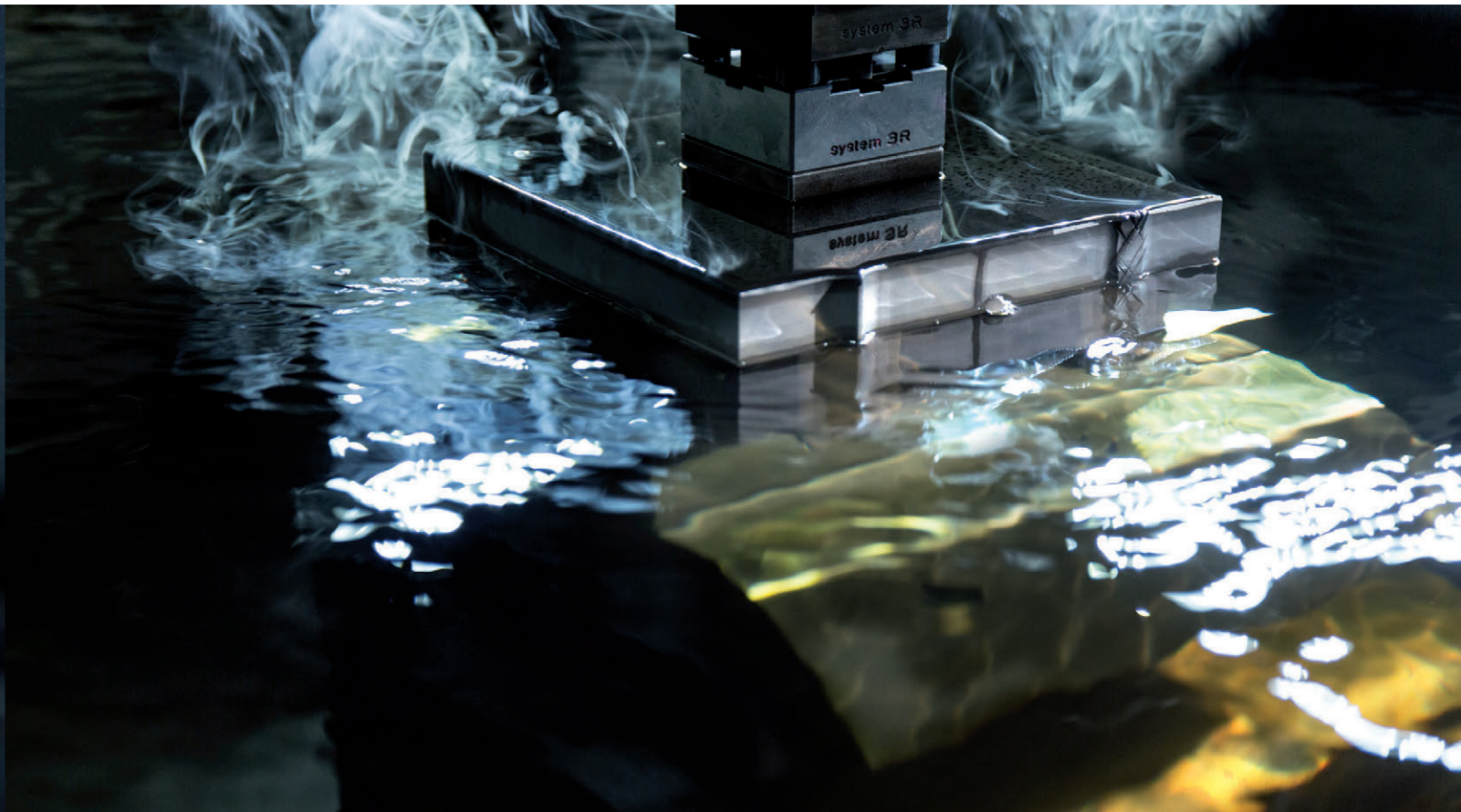

Stampi per pressofusione e iniezione di ogni dimensione

fino a 50 tonnellate.





Cura artigianale delle finiture di ogni singolo stampo.

Quattro reparti di assemblaggio e verifica della qualità degli stampi. Perfezionamento, pulitura e ricondizionamento degli stampi con sollevamenti di sicurezza dedicati.





BRI MOULDS BRI MOULDS BRI MOULDS BRI MOULDS BRI MOULDS BRI MOULDS BRI MOULDS BRI MOULDS

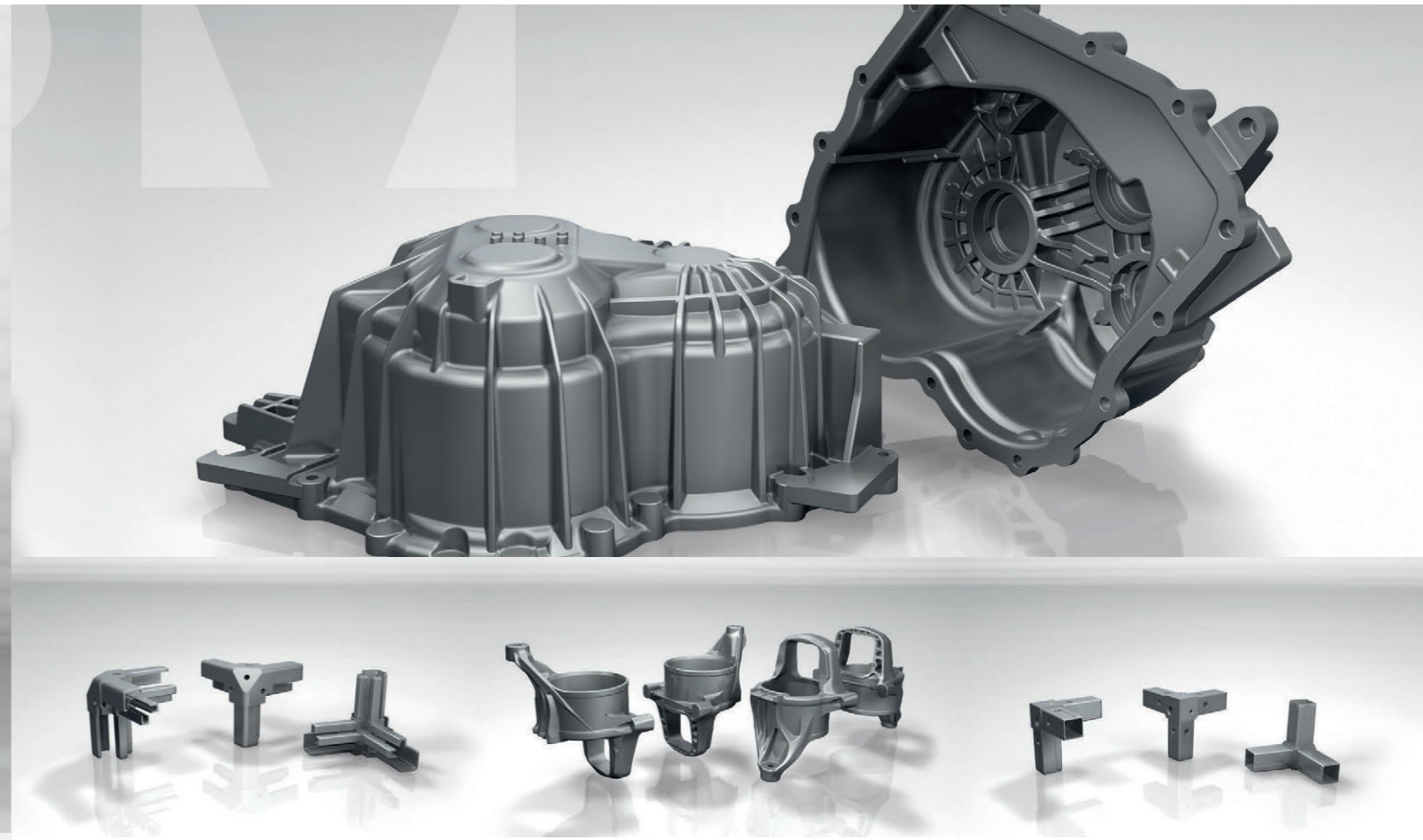

Stampi per la pressofusione in leghe di alluminio e plastica.





Sistema di qualità aziendale senza compromessi

Qualità certificata con metrologia.

Consegna nel rispetto dei tempi tecnici previsti.
Certificazione delle materie prime e dei trattamenti termici.
Servizio di metrologia e certificazione.
Centro metrologico con sistemi di controllo delle misure per particolari fino a 2,2 mt.
Collaborazione a 360° con aziende del settore.
Qualità certificata e garantita per tutti gli stampi da pressocolata e iniezione.
Rispetto delle tolleranze minime e degli standard da capitolato.



BRIO-MOULDS s.r.l.

Via della Foppa, 30 - 23848 Oggiono (LC) Italy
Tel. +39 0341 210409 - Fax +39 0341 219756
www.briomoulds.com



BRIOMOULDS
Stampi per l'industria